



CON M DE MATEO



septiembre-
diciembre
2023

ISSN 3101-5840



<http://iesmateohernandez.centros.educa.jcyl.es/>

SUMARIO Y CONTENIDOS



ENTREVISTA



HORARIOS



UN SUEÑO PARANORMAL



PERÚ: ¡UNA GASTRONOMÍA ESPECTACULAR!



ARRANQUE DEL CURSO CON ACTIVIDADES: SEPTIEMBRE



PODCAST: LA ESCUELA IDEAL



SAGA DE CUENTOS: EL BÚHO DEL MATEO



MENÚ LITERARIO



RONDA DE CHISTES



2



OCTUBRE: GALERÍA FOTOGRÁFICA



TERRORÍFICO HALLOWEEN EN EL MATEO



CUENTA LA LEYENDA...



EL RINCÓN DE LAS MATES



ENGLISH AND ITS MULTIPLE ACTIVITIES



AJETREADO NOVIEMBRE. EDUCACIÓN FÍSICA Y MÚSICA GRANDES PROTAGONISTAS



PASATIEMPOS MATEMÁTICOS



PELICULONES RECOMENDADOS



EL MATEO Y VECINOS CONTRA LA VIOLENCIA



DICIEMBRE Y UN GRAN RECONOCIMIENTO



I.E.S.
MATEO
HERNÁNDEZ
SALAMANCA



Profesores nos cuentan su experiencia...

ENTREVISTA

a Nuria Benito Manjón, profesora de Lengua en nuestro centro.



3

- **¿Qué querías ser de mayor cuando estudiabas en Secundaria?**

-- Cuando estudiaba en el instituto ya quería ser profesora.

- **¿Cuándo descubriste entonces que querías ser profesora?**

-- Tenía 12 o 13 años cuando supe que quería dedicarme a ser profesora.

- **¿Por qué quisiste estudiar Lengua?**

-- Porque desde siempre me gustaba mucho leer y escribir.

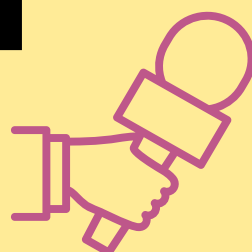

ENTREVISTA



- **¿Cuántos años llevas trabajando como profesora?**

--Llevo trabajando desde los 24 años.



- **¿Qué es lo que más te gusta de tu día a día?**

-- Lo que más me gusta de mi día a día es estar con los alumnos y alumnas.

- **¿Cuántas horas trabajas a la semana?**

--Son muchas horas las que trabajamos los profes, porque no solo damos clase, tenemos que aprender y hacer muchos papeles.

- **¿Consideras que es una profesión bonita y gratificante?**

--Es una profesión muy bonita, pero también creo que cada vez más complicada, porque el alumnado es muy diverso.

4

Kawthar Boujnane Nakhil 1°C



Así comenzamos nuestro curso...



HORARIOS

Horarios con pictogramas realizados por alumnos de 1º C, a principio del curso.

Mahmoud - Eº 1º C

	LUNES	MARTES	MIÉRCOLES	JUEVES	VIERNES
8:30 9:20		$\times + \div$	$\times + \div$		
9:25 10:15				$\times + \div$	
R	<i>R</i>	<i>R</i>	<i>R</i>	<i>R</i>	<i>R</i>
10:30 11:20					
11:25 12:15					
R	<i>R</i>	<i>R</i>	<i>R</i>	<i>R</i>	<i>R</i>
12:45 13:35					
13:40 14:30	$\times + \div$				

Mahmoud 5 LB Horario con Pic

Lamina - 5º Pictogramas

	Lunes	Martes	miércoles	Jueves	Viernes
8:30	Aa Bb Cc	$\sqrt{25} = 5$	$2 + 13$	ABC	
9:20	Dd Ee Ff	$\times + \%$	2×6	$4 + 3$	
9:25 10:45			6×6	$3 + 9 = ?$	
R	<i>R</i>	<i>R</i>	<i>R</i>	<i>R</i>	<i>R</i>
10:30 11:20			$395 \begin{matrix} 19 \\ ??? \end{matrix}$		
11:25 12:15		$1 + 1 = 2$ $5 + 5 = 10$ $5 \times 9 = 45$		perro = dog	
R	<i>R</i>	<i>R</i>	<i>R</i>	<i>R</i>	<i>R</i>
12:45 1:35					
1:40 2:30	$+ - \times 1 2$ $\% = 3$	TUTORIA	hola = hello Present simple		

Ferranda Pio / Larranza

5

HORARIOS



L5 Horario con Pictogramas

	LUNES	MARTES	MIERCOLES	JUEVES	VIERNES
8:30					
9:20					
9:25					
10:15					
10:30					
11:20					
11:25					
12:15					
12:45					
13:35					
13:40					
14:30					

Salma 1°C

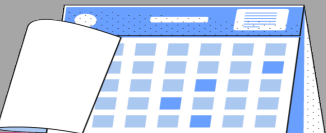

LAMINAR Y HORARIO CON PICTOGRAMAS

Hora	LUNES	MARTES	MIERCOLES	JUEVES	VIERNES
8:30	ABCDEFGHIJ KLMNOPQRST			ABCDEFGHIJ KLMNOPQRST	
9:20	ABCDEFGHIJ KLMNOPQRST			ABCDEFGHIJ KLMNOPQRST	
9:25					
10:15					
10:30		ABCDEFGHIJ KLMNOPQRST			
11:20		ABCDEFGHIJ KLMNOPQRST			
11:25					
12:15					
12:45					
12:45					
12:45					
12:45					ABCDEFGHIJ KLMNOPQRST
13:35					ABCDEFGHIJ KLMNOPQRST
13:40					
14:30					

MARINA HERRERA DE ARRIBA

UN SUEÑO PARANORMAL



CLEN 4º ESO C

ACTIVIDAD DE ESCRITURA CREATIVA

AUDIORRELATO

Un sueño paranormal

Autores y voces

Daniel Ávila González

Sergio Corredera Garrido

Maikel Hernández Mancebo

Alba Iglesias Santos

Inés Martell Gil



7

¡El alumnado de CLEN de 4ºESO C, han redactado los relatos de las páginas siguientes de manera conjunta, los alumnos y alumnas han trabajado en la elaboración del audio!

UN SUEÑO PARANORMAL



Una noche lúgubre pisaba con mucho cuidado cada uno de los adoquines del suelo la silueta de una joven alta, de larga cabellera. A pesar de la cerrada oscuridad, se intuía su belleza deslumbrante. Sintió que aquella figura era una presencia extraña. En el instante en que un agudo gemido se dejó oír, un escalofrío le recorrió el cuerpo.

El ruido me hizo girar la cabeza unos segundos y al volver la vista en dirección a esa presencia, para mi asombro, ya no había nada. Me encaminé a casa: bajaba la cuesta Tentenecio, la cruz al fondo lucía grisácea, con un tono húmedo como si estuviera llena de musgo. Me sentí algo angustiado. De la escalera que baja hacia la derecha se veía la sombra de un hombre corpulento que estaba allí sentado.

A la mañana siguiente, al llegar al instituto vi un barullo, todos los alumnos se arremolinaban en la puerta; las puertas permanecían cerradas. Me pregunté qué estaba pasando. Tuve la tentación de darme el piro, pero la curiosidad me pudo. Después de un rato, el conserje, que traía un rosario de llaves, nos dejó entrar. Extrañamente, nos condujeron a todos al salón de actos. La profesora de Lengua cogió el micrófono y dio la noticia: $\frac{3}{4}$ ¡Chicos! El director ha desaparecido.

Algunos no pudieron reprimir la sonrisa, sin embargo, permanecieron en silencio. Les rogaron que estuvieran atentos y que le contaran a la policía cualquier novedad.

Se me encendió la bombilla y las imágenes empezaron a venir a mi cabeza: sabía que esos zapatos marrones y en punta los había visto en alguna parte; esa camisa blanca que no sé si tenía cuadros rojos o era sangre; y la gran barba canosa trenzada que le caía sobre el pecho... Y, y, y ese olor familiar, dulce, seductor. ¡Vainilla! Sin duda, ¡era el director!



Al salir del instituto, el joven se fue directo a casa. En el cruce de la calle Misterio con la calle Intriga, una vieja revolvía el interior de un contenedor azul. Era extremadamente baja, lo que dificultaba su tarea; su cara arrugada, con ojos caídos y de color verde, la nariz grande y puntiaguda coronada por una gran verruga; vestía un camión negro raído y unas manoleteras con lunares rosas que parecían quedarle pequeños por lo deformados.

La vieja arrastraba una escoba. Junto a la vagabunda un perro miserable movía la cola. Era un chucho negro con una mancha blanca en el costado, pulgoso; se oyó a la vieja nombrarlo "¡Óptimus!".

UN SUEÑO PARANORMAL



A eso de las 11:30 de la noche, mi madre me mandó a tirar la basura. Al soltar el pedal del contenedor, escuché un sonido agudo y estridente que me puso la carne de gallina, a poca distancia apareció ante mis ojos una joven de cabellera larga que arrastraba una brillante escoba de color plata cuyos pinchos de acero arañaban el asfalto. Me comió la curiosidad, así que la seguí. Girando la calle Intriga, después de pasar una farola, la aparición se volvió hacia mí.

La mirada matadora que aquella aparición le dirigió al joven lo dejó helado. Levantó la escoba y apuntó las púas hacia él. Una fila de pinchos a gran velocidad le habrían dado justo en la cara si su torpeza no lo hubiera hecho caer de rodillas. Huyó despavorido. De vuelta en casa, lo siguió el eco de una voz ronca que gritaba su nombre.

Alcancé a llegar hasta el recibidor y mi cuerpo se desplomó en los brazos de mi hermana que venía a abrir la puerta. Me miró con alivio y me dijo: $\frac{3}{4}$ Lo sé. He visto todo. Tranquilo. Ahora estás a salvo.

En ese instante el joven se dio cuenta de lo que le había sucedido al director. Por eso, como le había contado Alfredo, el hombre tenía aquella fila de agujeros en su cuerpo. Decidió, por su cuenta y riesgo, salir en busca de pruebas. Cogió a escondidas las llaves de la moto de su padre y salió a patrullar la ciudad. Subía por el pavimento mojado y deslizante de la Gran Vía cuando divisó al espectro que se confundía entre un grupo que salía del bar La Abadía.

Un destello me cegó, mientras algo frío me rasgaba la oreja, el derrape fue monumental, sentí mi cuerpo volando por los aires, toda mi vida pasó como una película ante mis ojos. Sentí que me moría. Y el golpe fue enorme, había rodado y caído de la cama. Me desperté sudando.

Creación conjunta. Lectura creativa.

CLEN 4º ESO C

Ávila González Daniel

Corredera Garrido Sergio

Hernández Mancebo Maikel

Iglesia Santos Alba

Martell Gil Inés

9



¿DESTINO? PERÚ



Perú es un país de Sudamérica que abarca una sección del bosque del Amazonas y Machu Picchu. La región en torno a Machu Picchu, incluido el Valle Sagrado, el Camino del Inca y la ciudad colonial de Cuzco, es rica en sitios arqueológicos. En la costa árida del Pacífico de Perú se encuentra Lima, la capital.



Bandera de Perú

Formada por tres bandas verticales de igual ancho, de color rojo las laterales y de blanco la central. Es un símbolo patrio del Perú.



Vinicunca

La montaña de los siete colores, situada en la cordillera de Los Andes. Sus laderas y cumbres están teñidas por unas franjas de intensos tonos.



Machu Picchu

La ciudad perdida de los incas y una de las siete maravillas del mundo, es el lugar que visitar en Perú más imprescindible. Esta antigua ciudadela inca, permaneció durante siglos escondida entre las montañas y la espesa vegetación, hasta que la descubrió el explorador estadounidense Hiram Bingham en el año 1911.



Gastronomía típica

Abre apetito en la siguiente página

Platos Típicos del Perú



La cocina peruana resulta de la fusión inicial de la tradición culinaria del antiguo Perú, con sus propias técnicas y potajes.

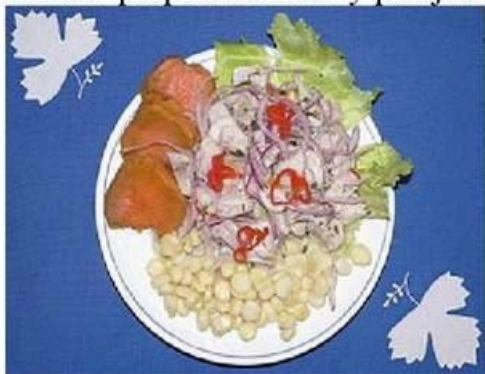

La cocina ha sido el punto de encuentro de diversas culturas, gracias a la inclinación por el mestizaje que ha caracterizado la historia del Perú. La cocina clásica peruana suele ser atractiva por su colorido y a veces por su matiz picante por el ají, siendo éste un ingrediente gravitante. Sin embargo, algunos ajíes no son picantes y solo sirven para darle color a la presentación de los platos típicos o para darles mayor gusto. El arroz es un alimento que acompaña muchos platos de la gastronomía de este país popularizado principalmente a partir del siglo

XIX con la influencia chino-cantonesa.



Ceviche:

Es un plato consistente en carne marinada: pescado, mariscos o ambos— en aliños cítricos. Diferentes versiones del cebiche forman parte de la culinaria de los países latinoamericanos litorales del Océano Pacífico, como son Chile, Costa Rica, Colombia, Ecuador. Entre los cítricos más empleados están el limón.



Anticuchos:

El Anticucho es un plato sudamericano, originado durante el virreinato del Perú, aunque con el tiempo algunos países vecinos como Bolivia, Argentina y Chile adoptaron la receta. Es una tradición precolombina que se acentúa a inicios del virreinato; aumenta su consumo cuando se da la procesión del Señor de los

Milagros.

Los españoles trajeron también esclavos negros, que se establecieron en el Lima y en la costa del sur chico de la Ciudad de los Reyes del Virreinato del Perú. Ellos adoptaron este plato.



Arroz con Pato:

El arroz con pato es una comida típica de la región Lambayeque, en el Perú. El plato es originario del siglo XIX cuando también se le

Nathalia Veracruz Benítez Russo
Con la colaboración de Kawthar Boujnane Nakhil



SEPTIEMBRE

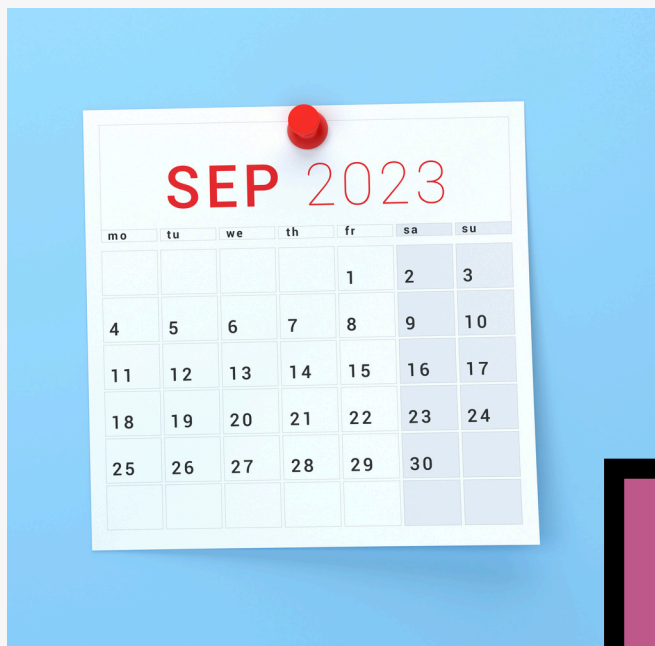

**I CERTAMEN DIBUJOS
GEOLOCALIZADOS.**

12



Septiembre

1º ESO. CONVIVENCIA
ALDEHUELA. SEPT. 2023



PODCAST



El alumnado ha llevado a cabo un proyecto de podcasts en inglés en el que tenían que crear la escuela ideal para ellos.



COOL SCHOOLS

Which school would you choose?



El alumnado ha llevado a cabo un proyecto de podcasts en inglés en el que tenían que crear la escuela ideal para ellos. En este enlace se pueden escuchar a través de códigos QR.





SIEMPRE OBSERVANDO

Nadie nunca se fija en mí, sólo alguno me mira de reojo mientras entra en sus clases. Ninguno de ellos se para a observarme con detenimiento, ya que si alguien lo hubiera hecho, se habrían dado cuenta de que desde mi pedestal, con mis grandes ojos siempre abiertos, lo observo; que cada vez que alguien pasa, lo analizo, a él, su ropa, su cabello, su expresión (generalmente cambiante durante el día). Yo me fijo en todos, pero nadie se fija en mí.

En el fondo, aunque no lo parezca, esto tiene sus ventajas, yo siempre me entero de todo lo que ocurre, tanto lo bueno, como lo malo. De fondo escucho los problemas de cada uno o sus celebraciones por haber aprobado algún examen. Y todo lo guardo en mi memoria.



*A lo largo de los años, he aprendido también acerca de las distintas clases de alumnos que vienen aquí, sin ninguna duda, cada uno de ellos es distinto, pero hay similitudes entre ellos ya sea por carácter o por aspecto físico. Hubieran hecho buenas amistades pero, juntarles no es mi cometido, al fin y al cabo, solo soy un búho
¿No?*



EL BÚHO DEL INSTITUTO

-Hola, yo soy el búho del IES Mateo Hernández, todos los días observo a los alumnos entrar y salir, y ya estoy cansado de ver siempre lo mismo.

Esta noche, cuando nadie me vea, me voy a marchar de aquí volando, volando...

-Guauuu, pero qué edificios tan altos y grandes, qué horror. Cuánto ruido y humo hay aquí, me largo pitando...

El búho pensó "Mejor dejo la ciudad y salgo al campo".

-Esto ya está mejor, pero ¿Qué es esto? ¡Una bala! ¿Qué es esto de la temporada de caza? Viendo lo horroroso que es este mundo de fuera, mejor me vuelvo al instituto donde estaré tranquilo a pesar de ver lo mismo todos los días.

Y así fue, regresó y estuvo tan a gusto...

Daniel Sanchón.





EL BÚHO DEL MATEO HERNÁNDEZ

*Era el día de carnaval en el Instituto Mateo Hernández y todos los alumnos estaban muy felices con la fiesta. Sobre todo, yo. Sin embargo, cuando entré en el centro solo vi caras tristes y desilusionadas, me puse a preguntar qué pasaba y alguien me señaló un espacio vacío
¡Faltaba nuestro búho!*

Lo buscamos por todos los lados y al cabo de dos horas lo encontramos comprando chuches en el kiosko, resulta que llevaba mucho tiempo sin cafetería y viendo a los mayores que se iban a comprar, él también quiso salir. Cuando se llenó la tripita lo acompañamos a su sitio y pudimos empezar la fiesta, todos estábamos contentos ¡Incluso Paco!

Chaimaá Tamari Farass



MENÚ LITERARIO



"Hoy es un día feliz porque yo me empeño en ello, porque me he levantado y el la cocina huele a café recién hecho, porque hace un frío espantosos y tal vez llueva o incluso nieve, porque le he sonreído al enemigo y él me ha respondido, porque la felicidad es lo que cada uno quiere que sea, pero cada paso, no la meta."

Diego R.S. 3º ESO

CELAMA

Luis Mateo Díez

Alfaguara

Para mayores

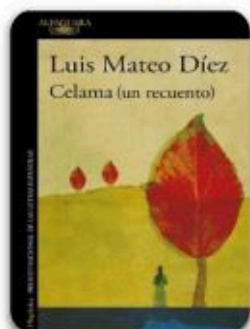

TERRITORIO

DESCONOCIDO

Luis Leante

Edebé

Para detectives



ADIÓS AL FRÍO

Inés Sastre

Visor Libros

Para poetas



GRITO

NOCTURNO

Borja González

Reservoir Books

Para artistas



MENTIRA

Care Santos

Edebé

Para enamoradizos

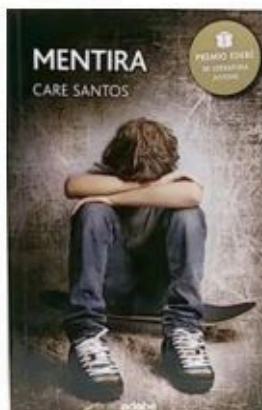

EL VIAJE DE

ANDRÉS

Svend Brinkmann

NED Ediciones

Para filósofos





RONDA DE CHISTES



- Ayer perdí 800 calorías en 1 minuto.
- Y, ¿cómo lo hiciste?
- Se me cayó la pizza al suelo.



- ¿Cuál es el santo de la fruta?
- San día.



- ¿Qué son 50 físicos y 50 químicos juntos?
- ¡Pues 100 - tíficos!



Discutir con un dj es imposible. Siempre está cambiando de tema.



- Doctora, me duele la pierna.
- Es la edad, señora.
- Pero la otra tiene la misma edad y no me duele.

20

Adrián García Fraile, 1° A

CHARLA DE EMPRENDIMIENTO. CASCAJARES. CICLOS FORMATIVOS. ECONOMÍA



AES CyL: Tomar decisiones audaces en momentos complicados

Alfonso Jiménez - CEO Presidente CASCAJARES

Jueves, 05 de Octubre

10.30 a 11.30 horas

Emisión de jornada a través de **Streaming**
retransmitida desde el IES Trinidad Arroyo (Palencia)

[Inscríbete aquí](#)





**CHARLA DE EMPRENDIMIENTO.
CASCAJARES. CICLOS FORMATIVOS.
ECONOMÍA**

22



**CHARLA "CÓMO SE INVESTIGA EN ECONOMÍA"-
1º BACHILLERATO CIENCIAS SOCIALES.
DEPARTAMENTO DE ECONOMÍA**



October

GUIDED TOUR "THE FIRST SETTLEMENTS AND THE CATHEDRAL BUILDERS".

1º Y 2º ESO. DPTO. DE INGLÉS.

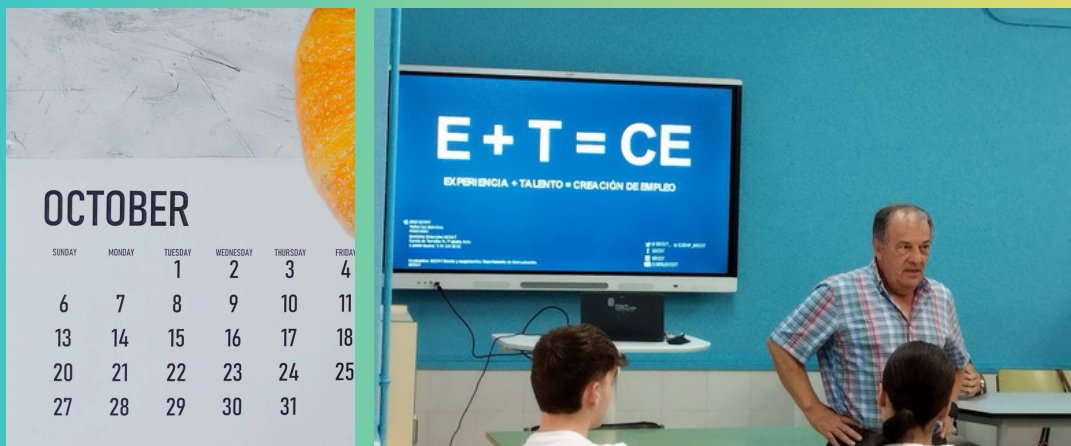

25

OCTOBER

SUNDAY	MONDAY	TUESDAY	WEDNESDAY	THURSDAY	FRIDAY
		1	2	3	4
6	7	8	9	10	11
13	14	15	16	17	18
20	21	22	23	24	25
27	28	29	30	31	

SECOT: ASESORAMIENTO EMPRESARIAL.

2º BACHILLERATO.
DEPARTAMENTO DE ECONOMÍA.



**HALLOWEEN 2023: PUMPKIN CARVING.
1º ESO BILINGÜE. DPTO. DE INGLÉS.**





Pumpkin carving!

1º ESO bilingüe.
Dpto. de Inglés.

HALLOWEEN
2023





**HALLOWEEN 2023 PHOTOCALL EN EL HALL,
CON LA PARTICIPACIÓN DEL ALUMNADO.**



LA LEYENDA DEL BÚHO HERNÁNDEZ

Pasan las horas, días, segundos. Nadie había dado señales de vida en treinta años.

O si lo habían hecho, Mateito no había prestado atención, vivía a cámara rápida su vida: aquel niño nuevo que entraba en el

Mateo, se había graduado cuando a Mateito apenas se le había pasado una semana... Este gracioso búho vigilante trataba de dar sabiduría a todo el centro, pero no sabía contar muy bien el tiempo y se echaba una buena siesta. Por eso a veces se despistaba, cada vez más...

Mateito dormía y dormía. Ya no quería ni oír a los alumnos, le daba mucha pereza, la abrazaba con mucho cariño y claro, ser lo contagiaba a todos. Pronto los chicos del Mateo fueron los más perezosos de la ciudad, llegaban siempre tarde y medio dormidos, pasaban las horas sobre el pupitre y se iban a casa casi fritos arrastrando los pies. Si Mateito no ponía interés, malo.



Por eso le dieron un toque y cuando se quiso dar cuenta estaba en Béjar, en presencia del gran Búho Sabio que había tallado el escultor Mateo Hernández. Mateito no sabía que se hallaba en un templo al que los humanos llamaban "museo" rodeado de animales como él. El Gran Búho Sabio hablaba con voz poderosa, pero no le riñó ni le cantó las cuarenta, solo le recordó que su misión era estar vigilante y dar sabiduría. Cuando lo entendió muy bien ¡Zas! Ya estaba en su sitio en el instituto y se sentía muy despierto. Miraba entrar y salir a los chicos y escuchaba a los profesores. Desde entonces, todos estuvieron despiertos y con ganas de trabajar... a diferencia de otras búhos, a Mateito solo le entran ganas de dormir... precisamente de noche.

Hernán López.



LA LEYENDA DEL BÚHO HERNÁNDEZ

Cuenta la leyenda del Mateo Hernández que cada 25 de noviembre pasan cosas extrañas en Béjar y en el instituto. Hace mucho tiempo, un profesor del centro creó a nuestro búho, era una réplica idéntica a la pieza original del artista. Hernández, que así se llama el búho, ve pasar desde entonces a todos los alumnos añorando a su auténtico creador, ya fuera del instituto. Curso a curso, despide a los alumnos que se van y recibe a los que vienen, pero cierto día del 1999, en el cincuenta aniversario de la muerte de Mateo Hernández, empezaron a suceder cosas extrañas.



Un día de verano, alguien hizo desaparecer el edificio, nadie se dio cuenta porque estábamos de vacaciones, pero el búho se quedó allí en medio de la nada escuchando una voz extraña. "Si quieres recuperar tu instituto ve a ver a tu verdadero creador, junta a todos los animales y habla con ellos". El búho, muy asustado, voló y voló hacia Béjar a ver a su hermano, allí se juntó con todas las figuras de animales que están en el Museo del artista y prometió que todos los años iría a visitarles para que nadie se olvidara de quien era este escultor tan importante. Entonces el edificio volvió a su sitio y en septiembre toda estaba preparado para recibir a los alumnos.

Hoy, 21 de septiembre del 2023, hago esta historia porque hace 139 años que nació Mateo Hernández, el escultor más importante del siglo XX, y estoy segura de que tanto el búho como todos los alumnos y profesores del centro, lo recordaremos siempre.

30

Martín Lana.

EL RINCÓN DE LAS MATEMÁTICAS



En el departamento de Matemáticas hemos tenido un primer trimestre muy activo. Hemos iniciado el I torneo de ajedrez rápido Sara Khadem, con la participación de 44 alumnos de todos los niveles del centro. El torneo está contando con el asesoramiento y apoyo de nuestro antiguo compañero Jacinto Arias Castanedo, y con la colaboración desinteresada del árbitro autonómico Javier García Jiménez. Lo celebramos los recreos de los martes y miércoles en la biblioteca y está muy emocionante, con mucha asistencia de público. El torneo se lo hemos dedicado a Sara Khadem, una ajedrecista iraní-española que tuvo que dejar su país por defender el derecho de las mujeres iraníes y es campeona de España de ajedrez.



31

DEPARTAMENTO DE
MATEMÁTICAS.

EL RINCÓN DE LAS MATEMÁTICAS



DEPARTAMENTO DE MATEMÁTICAS.

LA PÁGINA DE LAS MATEMÁTICAS



También hemos celebrado la 1ª jornada del II Campeonato Matemático Maryna Viazovska. Este Campeonato celebra tres jornadas, una por trimestre, y está planteado para los alumnos de 1º de la ESO de nuestro instituto, y para los alumnos de 6º de primaria de los colegios, CEIP José Herrero, CEIP Félix Rodríguez de la Fuente, CEIP Santa Teresa, CEIP Villares de la Reina y CRA María Moliner de Castellanos de Moriscos. El campeonato, que ya celebramos el año pasado, está dedicado a la matemática ucraniana Maryna Viazovska una de las dos únicas mujeres ganadoras de la medalla Fields, uno de los premios más importantes que se dan en Matemáticas en todo el mundo.

II CAMPEONATO MATEMÁTICO MARYNA VIAZOVSKA
IES MATEO HERNÁNDEZ

6º EP Y 1º ESO

¡PARTICIPA!

¡SIGUENOS EN INSTAGRAM!
@MateMateo314

33

DEPARTAMENTO DE MATEMÁTICAS.

LA PÁGINA DE LAS MATEMÁTICAS



Toda la información de lo que hacemos en el departamento la podéis consultar en el tablón de Mates que tenemos en la planta baja del instituto, y en nuestro Instagram @matemateo314.

Y en el segundo trimestre más, participaremos en el Tour de Mates, una competición nacional de cálculo mental, en el Canguro Matemático...



34

DEPARTAMENTO DE MATEMÁTICAS.



**GYMKANA: 1º, 2º, 3º
Y 4º ESO. DPTO. DE
EDUCACIÓN FÍSICA.**



ESCAPE ROOM: HAUNTED HOUSE 4º ESO. DPTO. DE INGLÉS.





**ESCAPE ROOM: HAUNTED
HOUSE
4º ESO. DPTO. DE INGLÉS.**



Get ready to whip up some spooktacular masterpieces with these spine-chilling recipes!

1 BACH PECI

CÓDIGOS QR QUE DIRIGEN A VÍDEOS GENIALES DE RECETAS DE HALLOWEEN EN INGLÉS.





RONDA DE

CHISTES MATEMÁTICOS



¿Hay algún doctor?

- Yo.
- ¿Cuál es su especialidad?
- Doctor en Matemáticas.
- Doctor, mi amigo se muere.
- Uno menos.



- ¿Papá, papá, me resuelves este problema de matemáticas?
- No hijo, no estaría bien.
- Bueno, inténtalo de todas formas.



La maestra:

- Jaimito, si en una mano tengo 6 manzanas y en la otra tengo 5. ¿Qué tengo?
- Las manos muy grandes señorita.

40

PASATIEMPOS MATEMÁTICOS

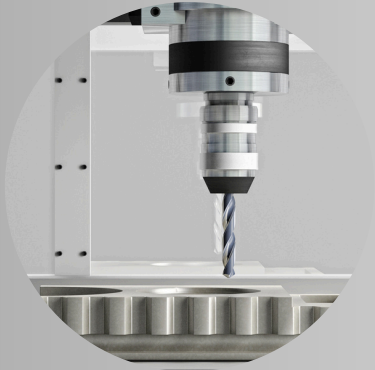

1) Cinco máquinas son capaces de fabricar 5 artículos en cinco minutos. Con este ritmo de producción, ¿cuánto tiempo necesitan 100 máquinas para elaborar 100 artículos?



2) Dispones de 5 conejos, 40 cerdos y 20 caballos en una granja. Si deseas llamar caballos a los cerdos, ¿cuál es el número total de caballos que tienes?



3) Escribe tres números más de la sucesión 1, 3, 6, 10, 15, 21 ...



4) El padre de Juan le dice a su hijo que le va a otorgar dos monedas de curso legal. "Entre las dos suman tres euros, pero una de ellas no es de un euro". ¿Cuáles son las monedas?



PELICULONES

recomendados



1. *Megalodon 2.*

Recomendada para las personas que le gusta el mar y la acción.

2. *Chip y Dale: Al rescate.*

Para aquellos a quienes les gustan esas películas de Disney.



3. *El Increíble Hulk.*

Muy recomendable para quienes les guste la acción.



4. *Mari (dos).*

Para quienes amen la comedia, ¡super recomendación!



5. *Five Nights at Freddy's.*

Recomendada solo para aquellos a quienes les gusten las películas de miedo.

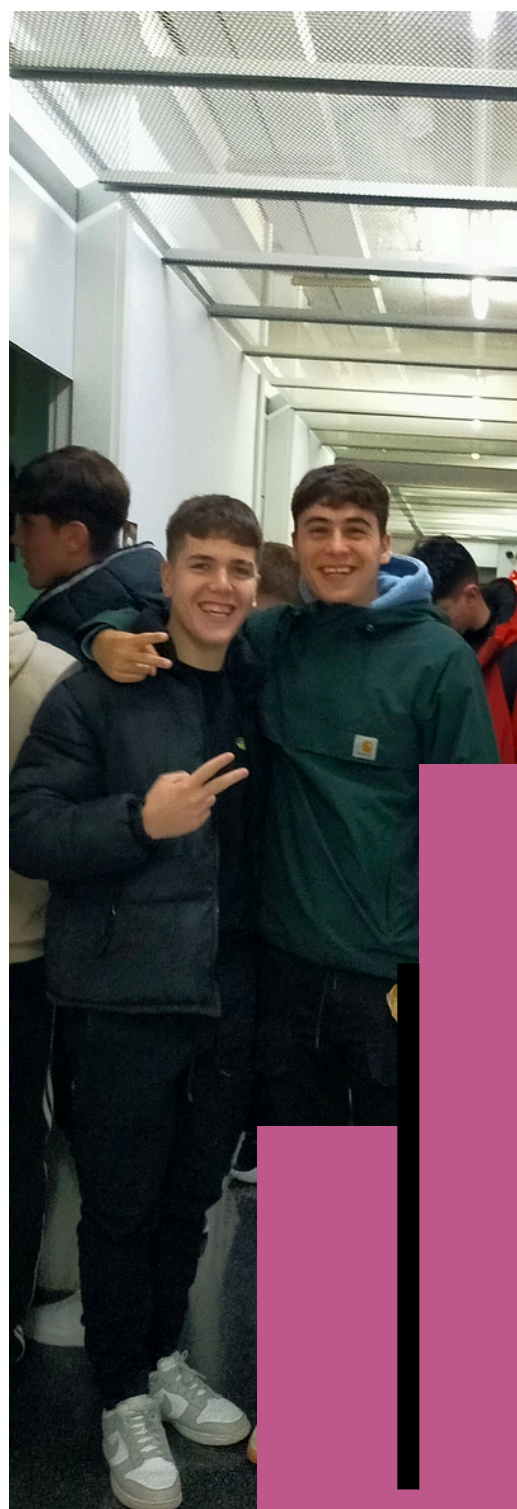

**VISITA AL VIVERO DE EMPRESAS GÉNESIS.
ALUMNOS DE SEGUNDO DE TÉCNICO SUPERIOR EN
ACONDICIONAMIENTO FÍSICO.
30 DE NOVIEMBRE DE 2023**





**VISITA AL VIVERO DE
EMPRESAS GÉNESIS.
ALUMNOS DE SEGUNDO
DE TÉCNICO SUPERIOR
EN
ACONDICIONAMIENTO
FÍSICO.
30 DE NOVIEMBRE
DE 2023**





**VISITA AL CENTRO DE
RECUPERACIÓN DE
PERSONAS CON
DISCAPACIDAD FÍSICA
(CRMF). 2º CFGS
ENSEÑANZA Y
ANIMACIÓN
SOCIODEPORTIVA.
DPTO. DE EDUCACIÓN
FÍSICA.**





**VISITA A LA BIBLIOTECA MUNICIPAL
"TORRENTE BALLESTER": IV SALÓN DEL
LIBRO INFANTIL Y JUVENIL. 2º ESO.
DPTO. DE LENGUA. NOVIEMBRE.**



**CELEBRACIÓN DE
SANTA CECILIA.
1º, 2º Y 3º ESO.
DPTO. DE MÚSICA.**



**CELEBRACIÓN DE
SANTA CECILIA.
1º, 2º Y 3º ESO.
DPTO. DE MÚSICA.**



Santa Cecilia

22 de noviembre



La música da alma al universo, alas a la mente, vuelos a la imaginación, consuelo a la tristeza y vida y alegría a todas las cosas.
Platón.



DÍA INTERNACIONAL DE LA ELIMINACIÓN DE LA VIOLENCIA CONTRA LA MUJER



Con lemas como “Ni una menos” desde el Mateo Hernández denunciarnos la violencia que se ejerce sobre las mujeres en todo el mundo y reclamamos políticas en todos los países para su erradicación.

Junto a la grata compañía de nuestros colegios vecinos: José Herrero y Félix Rodríguez, recordamos a las víctimas de este año, siendo estrellas que brillarán siempre, y bailamos y cantamos reivindicando el fin de la violencia para que se nos oiga en todo el mundo.

SOLUCIONES PASATIEMPOS MATEMÁTICOS

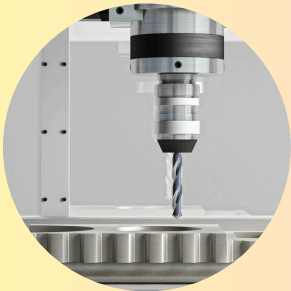

1) Cinco máquinas son capaces de fabricar 5 artículos en cinco minutos.

Con este ritmo de producción, ¿cuánto tiempo necesitan 100 máquinas para elaborar 100 artículos?

1) SOLUCIÓN: Cinco minutos



2) Dispones de 5 conejos, 40 cerdos y 20 caballos en una granja. Si deseas llamar caballos a los cerdos, ¿cuál es el número total de caballos que tienes?

2) SOLUCIÓN: Seguirás teniendo 20 caballos porque solo has cambiado el nombre a los cerdos, es decir, no se transformarán en caballos.



3) Escribe tres números más de la sucesión 1, 3, 6, 10, 15, 21 ...

3) SOLUCIÓN: 28, 36, 45.



4) El padre de Juan le dice a su hijo que le va a otorgar dos monedas de curso legal. "Entre las dos suman tres euros, pero una de ellas no es de un euro". ¿Cuáles son las monedas?

4) SOLUCIÓN: Una de dos euros y otra de un euro. El padre de Juan le dice a su hijo que una de ellas no es de un euro... pero la otra sí puede serlo.



¡Diciembre y un gran reconocimiento!

En el marco del Día Internacional del Voluntariado, nuestro instituto ha recibido el Reconocimiento a Acciones y Proyectos Solidarios, otorgado por el Ayuntamiento de Salamanca.

¡ENHORABUENA!



COLABORADORES



Adrián García Fraile, 1º A
Kawthar Boujnane Nakhil 1º C
Nathalia Veracruz Benítez Russo 1º C
Marco Sánchez Rubio 1º C
Alumnado 1º C

2º ESO:

Daniel Sanchón
Chaimaá Tamari Farass
Isabel Herrero
Hernán López
Martín Lana

3º ESO: Diego R. S.

Daniel Ávila González 4º C
Sergio Corredera Garrido 4º C
Maikel Hernández Mancebo 4º C
Alba Iglesia Santos 4º C
Inés Martell Gil 4º C

Profesorado:

Verónica Aguirre López
Rosario Alonso Martín
Pilar Bellido Garrote
Nuria Benito Manjón
Myriam Edith Fuentes Medina
Mercedes Medina Rebollo
Lilia Hilda Silva Alcántara

Departamentos de: Educación Física,
Inglés, Lengua, Matemáticas, Orientación.

Coordinadora
Raquel Prieto Martín

THANKYOU





CRÉDITOS

- Con M de Mateo
- Revista digital del IES Mateo Hernández
- ISSN 3101-5840 (edición en línea)
- Editado en Salamanca por IES Mateo Hernández

Centro público dependiente de la Consejería de Educación

Junta de Castilla y León

- Periodicidad: trimestral
- Año de inicio: 2023
- Coordinación editorial: Raquel Prieto Martín
- URL de la publicación:
<http://iesmateohernandez.centros.educa.jcyl.es/sitio/>



HAPPY
Holidays



☎ 923 222762

✉ iesmateohernandez@gmail.com

📍 Calle La Docencia s/n Salamanca

📷 [@iesmateohernandezoficial](https://www.instagram.com/iesmateohernandezoficial)

X [@IES_Mateo](https://www.x.com/IES_Mateo)